

RÓŻNORODNOŚĆ SMAKÓW W JEDNYM ZESTAWIE

SERIA 9100

formowanie, napełnianie i zamykanie

Seria 9100 zapewnia pełną elastyczność produkcyjną i dopasowuje się do ciągle zmieniających trendów rynkowych. Sekwencyjny system cięcia umożliwi szybką zmianę układu rozcinania opakowania za pomocą jednego przycisku. Mobilna stacja dozowania pozwala na pakowanie różnorodnych produktów z możliwością łatwej ich wymiany. Wersja standardowa maszyny posiada 4 stacje dozowania, pozwalające dozować w jednym czasie 4 różne smaki produktu.

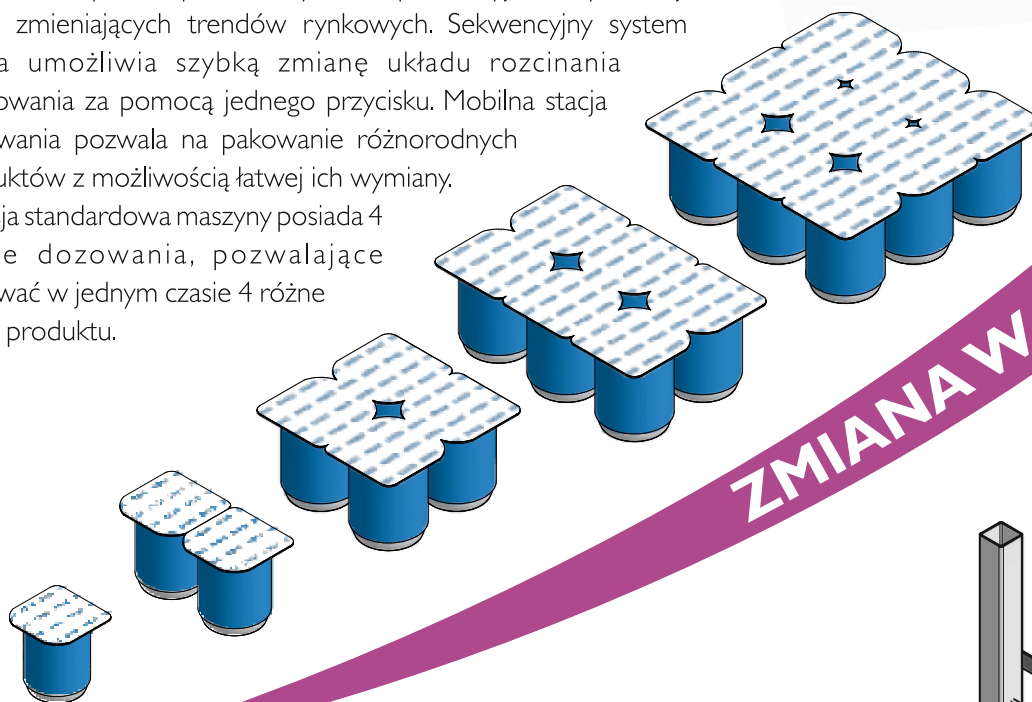

ZMIANA W 1 SEKUNDĘ

ZALETY:

- dozowanie różnych produktów w tym samym czasie
- sekwencyjny układ rozcinania opakowań
- możliwość nanoszenia etykiet
- możliwość integracji z systemami pakowania zbiorczego (Seria 700)

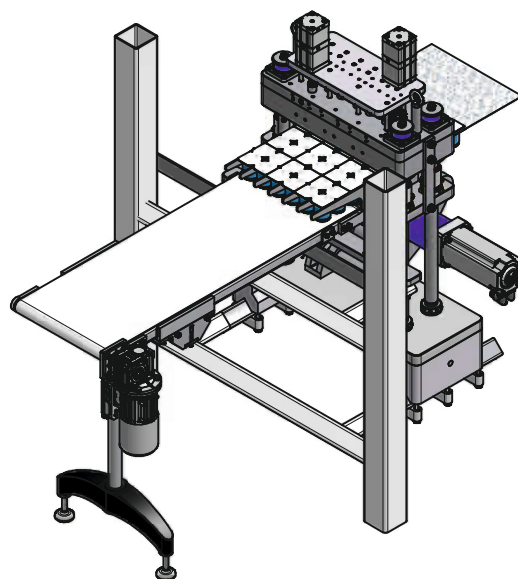

SEKWENCYJNY UKŁAD ROZCINANIA

