

## SERIA 20 - PÓŁAUTOMATY DO PAKOWANIA W GOTOWE POJEMNIKI

Serię 20 tworzą półautomatyczne urządzenia do pakowania w różnorodne gotowe pojemniki. Automatyczne funkcje tych urządzeń obejmują nakładanie platynki, zgrzewanie lub nakładanie wieczka. Nakładanie platynki lub wieczka oraz zgrzewanie posiadają napęd pneumatyczny. Stacja zgrzewania posiada szybko wymienne głowice grzewcze z mechanizmem samopoziomującym.

Operator wykonuje czynności związane z umieszczeniem pojemnika w gnieździe stołu, obrotem stołu oraz odbiorem gotowego opakowania. W zależności od potrzeb użytkownika produkt może być również podawany ręcznie lub za pomocą automatycznego dozownika w maszynie. W zależności od umiejętności operatora urządzenie osiąga wydajność od 10 do 15 cykli/min..

W zależności od wielkości pojemnika dostępne są różne rozmiary konstrukcji. Urządzenie może być dostarczone z oprzyrządowaniem na różne wielkości opakowań.

Specjalna wersja urządzeń tej Serii jest przeznaczona do zgrzewania opakowań kartonowych do kanapek lub innych typów pieczywa.



**seria 20**  
półautomaty do pakowania  
w gotowe pojemniki

**Trepko**

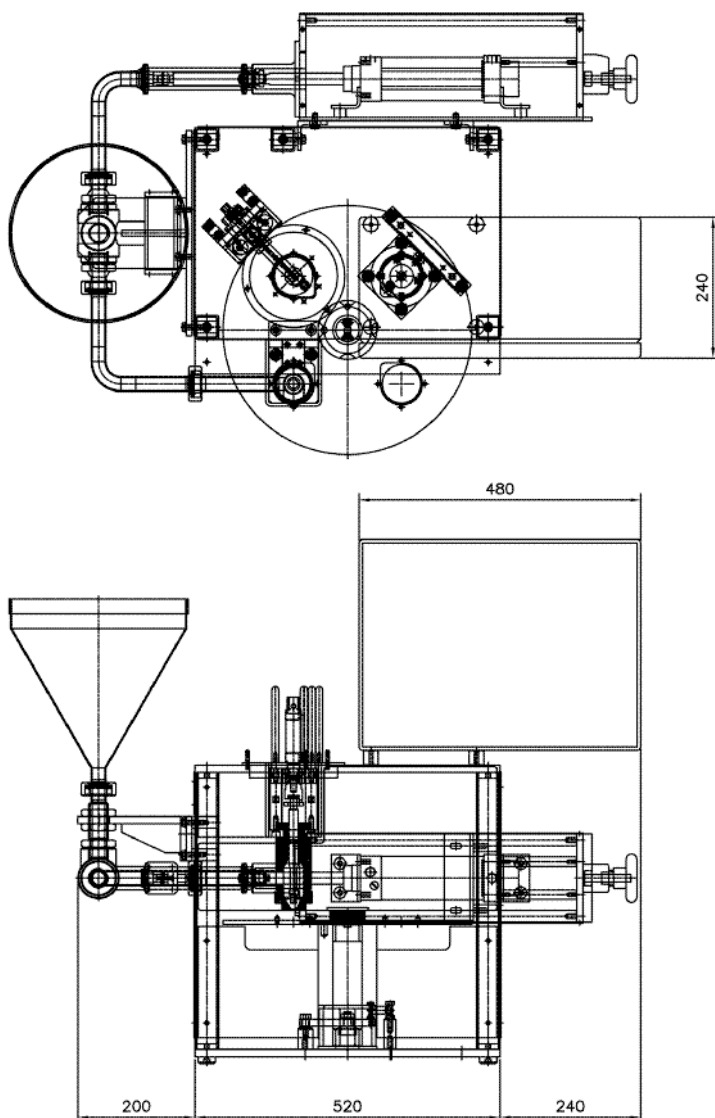

Typ maszyny	21 KS	21 KS	22 S
Wydajność w zależności od umiejętności operatora			
- opak./min	12-16	12-16	16-20
- opak./godz.	720-960	720-960	960-1200
<b>Media</b>	<b>1</b>	<b>1</b>	<b>2</b>
- zasilanie elektryczne	240 V AC + N, 13A		
- sprężone powietrze (l/min)	250	320	65
Masa maszyny (kg)	100	150	150
Wymiary L x W x H (mm)	560 x 540 x 900	750 x 1000 x 900	1130 x 850 x 730

