

**seria 500**  
*automaty karuzelowe*

**Trepko**



## SERIA 500

Automaty Serii 500 są urządzeniami o konstrukcji karuzelowej, przeznaczonymi do napełniania i zamykania gotowych opakowań. Są one odpowiednie dla produkcji o średniej i dużej skali.

Uniwersalność maszyn Serii 500 pozwala na budowę urządzeń o różnej długości, dostosowanej do charakteru produktu. Uniwersalność ta pozwala na kreowanie różnych produktów wielowarstwowych przy wykorzystaniu dodatkowych dozowników do artykułów płynnych, półpłynnych i sypkich lub po prostu wolnego miejsca do podawania ręcznego. Dostępne są również różne systemy zamykania kubków, takie jak platynki, folia z roli oraz wieczka zaciskowe.

Automaty karuzelowe TREPKO posiadają konstrukcję nośną wykonaną ze stali kwasoodpornej, która w połączeniu z nowoczesnymi rozwiązaniami napędowymi pozwala na płynną i stabilną pracę urządzeń. Dodatkowo maszyny te można wyposażyć w elementy podnoszące standard higieniczny urządzenia do wersji ULTRACLEAN. Innym wariantem dodatkowych wyposażań są opcje wspomagające wydajność, w tym magazyny buforowe opakowań, które w znacznym stopniu pomagają operatorowi w utrzymaniu stabilnej pracy urządzenia.

Seria 500 jest dostępna w wersji jedno- lub dwurzędowej. Uniwersalność tych urządzeń wyraża się również w szybkim i prostym przezbajaniu maszyny na inną wielkość opakowania.



## PRZYKŁAD KONSTRUKCJI

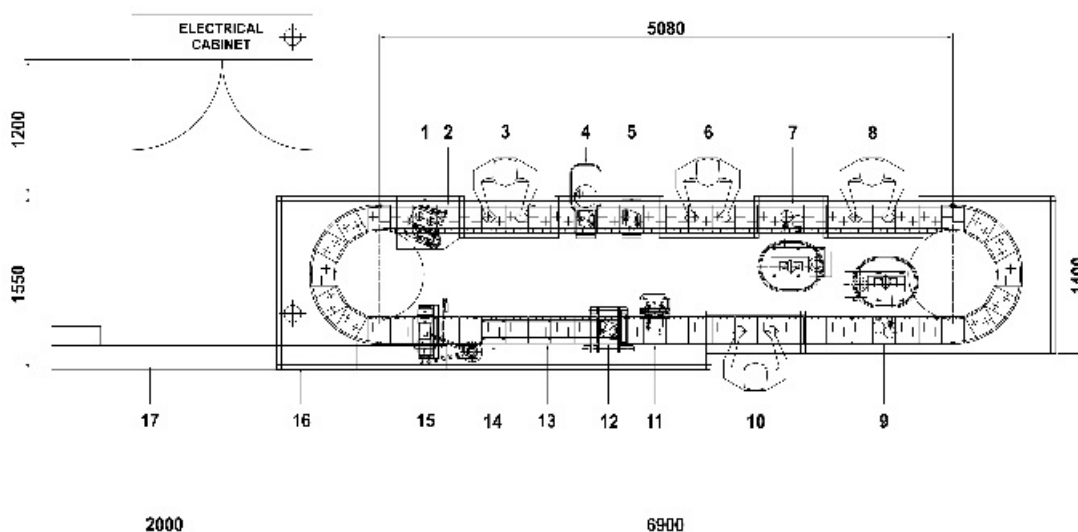

- |                             |                       |                        |                               |
|-----------------------------|-----------------------|------------------------|-------------------------------|
| 1. podajnik kubków          | 5. docisk             | 9. dozownik wiórków    | 13. datowanie                 |
| 2. kontrola obecności kubka | 6. podawanie ręczne 2 | czekoladowych          | 14. wolne miejsce na podajnik |
| 3. podawanie ręczne 1       | 7. dozownik śmietany  | 10. podawanie ręczne 4 | wieczek                       |
| 4. dozownik bazy            | 8. podawanie ręczne 3 | 11. podajnik platynek  | 15. podnoszenie i zrzut kubka |
| biszkoptowej                |                       | 12. zgrzewanie         | 16. panel operatorski         |
|                             |                       |                        | 17. transporter odbierający   |

## OPCJE

### HIGIENA PAKOWANIA

komora higieniczna  
 sterylizacja chemiczna opakowań  
 naświetlanie UV opakowań  
 mycie i sterylizacja dozownika (CIP/SIP)  
 mycie i sterylizacja strefy pakowania  
 wtrysk gazu obojętnego

### WYPOSAŻENIA INDYWIDUALNE

przed- i za-dozowniki  
 dozowniki do produktów sypkich  
 kompensator  
 datowniki  
 modem telefoniczny

### WSPOMAGANIE WYDAJNOŚCI

magazyny buforowe kubków i wieczek  
 wysuwany magazyn buforowy platynek  
 automatyczna regulacja porcji

### ZAMYKANIE OPAKOWANIA

platynka przygrzewana  
 wieczko zaciskowe  
 folia z bobiny

## INFORMACJE TECHNICZNE

• Typ maszyny	511 KSP	512 KSP
• Rzędy (ilość kubków kasecie)	1	2
• Maksymalne wymiary kubków		
- okrągłe (średnica w mm)	210	97
- prostokątne (mm)	180 × 180	100 × 60
- wysokość	120	
• Maksymalna wydajność (kubki / h)	2100 4200	2500 5000
• Zasilanie elektryczne	3 × 400 V + PE + N	
• Zapotrzebowanie sprężonego powietrza	30 m <sup>3</sup> /h, 6 bar	36 m <sup>3</sup> /h, 6 bar

**Główna siedziba**

TREPKO A/S  
Kuldysen 15-17  
2630 Taastrup  
Dania  
tel. + 45 43 99 22 44  
fax + 45 43 99 26 55

**Wielka Brytania, Irlandia:**

TREPKO Limited  
Marshall Way  
Heapham Road Ind. Estate  
Gainsborough, Lincolnshire  
England, DN21 1GD  
Wielka Brytania  
tel. +44 1427 612244  
fax +44 1427 617797

**Europa Środkowo-Wschodnia**

TREPKO Sp. z o.o.  
ul. Roosevelta 116  
62-200 Gniezno  
Polska  
tel. +48 61 426 50 41  
fax +48 61 426 50 68

**Systemy Pakowania Zbiorczego**

TREPKO AB  
Maskingatan 2-4  
Box 551, 441 16 Alingsås  
Szwecja  
tel. +46 322 66 86 00  
fax +46 322 66 86 90

**Bliski Wschód i Afryka Północna**

Trepko A/S - Biuro regionalne  
P.O. Box 58  
Al-Andalus 11817  
Kair - Egipt  
mobile: +2012 32 19 274  
tel./fax: +202 227 34 613

**Ameryka Północna**

Trepko North America  
W3835 Hwy H  
Fredonia  
WI-53021  
USA  
tel./fax: +1 (262) 339-5482

**info@trepko.com**

**www.trepko.com**

**World wide supplier**  
*of* **filling/closing machines**

