

Die Folienaufschrupftunnel von TREPKO sind voll automatische Aufschrupf-Automaten, die Produkte in Trays oder ohne in die wärmeschrumppfähige Folie umwickeln und verpacken.

Die Aufschrupfautomaten können mit unterschiedlichen Typen von wärmeschrumppfähigen Folien eingesetzt werden. Um die Flexibilität und die Leistungsfähigkeit von Aufschrupfautomaten zu steigern, ist es möglich die Tunnel in die zusätzliche Komponente zur Perforation, zur Markierung und zum Folieneinlegen auszustatten. Die Maschine arbeitet mit gleicher Geschwindigkeit beim Einsetzen von Folienstärke zwischen 40 und 80 μm mit niedriger, mittlerer und hoher Dichte.

- hohe Leistungsfähigkeit
- niedriger Energieverbrauch
- einfache Bedienung und Instandhaltung
- patentierte „kalte“ Folienschneidetechnologie mit der Verlustreduktion
- breite Formatauswahl, die zu den Endproduktausmaßen angepasst sind



serie 730
Schrumptunnel

Trepko

Technische Spezifikation

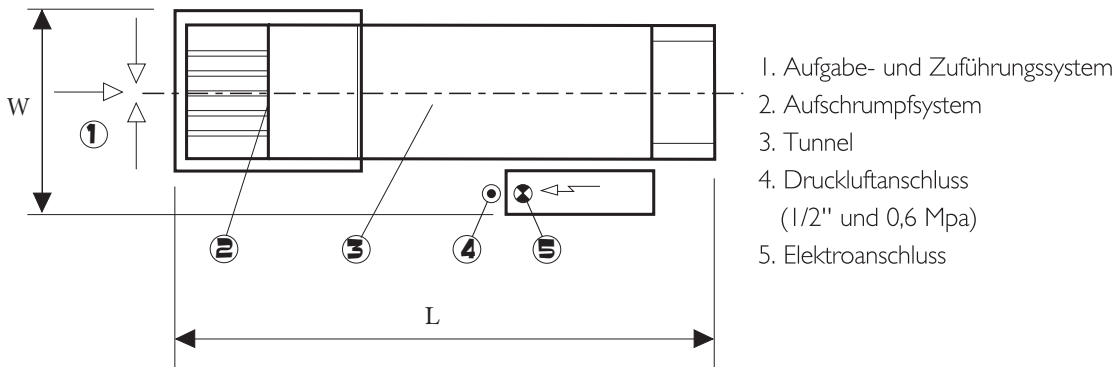

Modell	Maschineausmaße			Leistungsfähigkeit (Verpackungseinheiten/Min.)	Verpackungsausmaß		
	Länge	Breite	Höhe		Länge	Breite	Höhe
731	2680	1395	2200	bis 25/Min.	100-580	10-400	30-300 (350)
732	3680	1395	2200	bis 15/Min.	100-580	100-400	30-300 (350)

(Das Aufgabe- und Zuführungssystem ausgenommen)

Leistungsfähigkeit: ist von dem Produktausmaß und von der Folienstärke abhängig
 Bobine (Rolle) Ausmaße: max. Ø 300 x 630 mm
 Folienstärke: 40 - 80 µm
 Produktengewicht: max. 15 kg

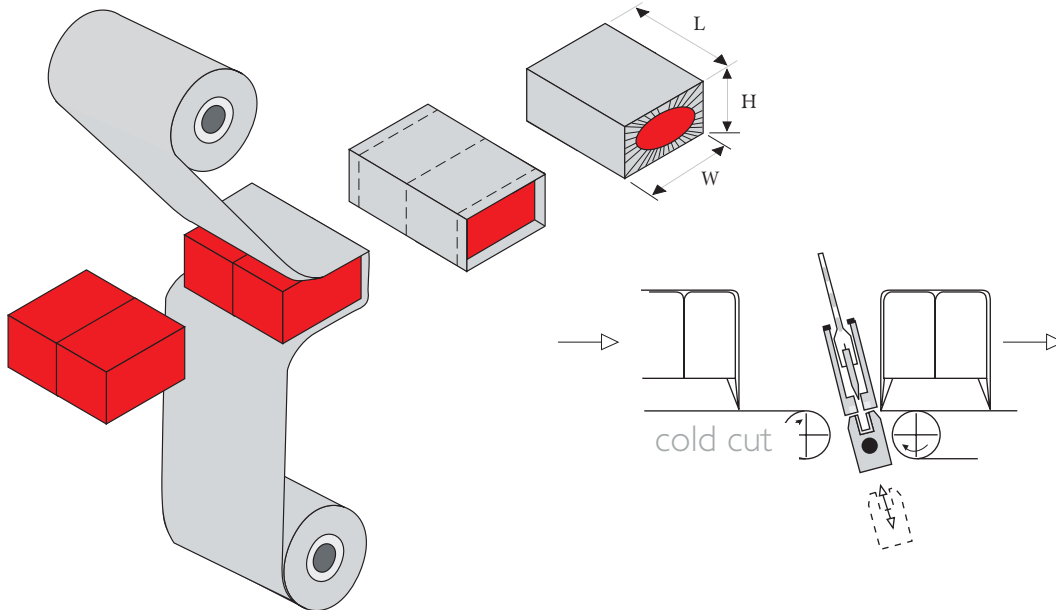

Hauptsitz
 TREPKO AIS
 Kuldysen 15-17
 2630 Taastrup
 Dänemark
 tel. +45 43 99 22 44
 fax +45 43 99 26 55

Großbritannien, Irland
 TREPKO Limited
 Marshall Way
 Heapham Road Ind. Estate
 Gainsborough, Lincolnshire
 England, DN21 1GD
 Großbritannien
 tel. +44 1427 612244
 fax +44 1427 617797

Mittel- und Osteuropa
 TREPKO Sp. z o.o.
 ul. Roosevelta 116
 62-200 Gniezno
 Polen
 tel. +48 61 426 50 41
 fax +48 61 426 50 18

Norwegen und Schweden
 TREPKO AB
 Maskingatan 2-4
 Box 551, 441 16 Alingsås
 Schweden
 tel. +46 322 66 86 00
 fax +46 322 66 86 90

Naher Osten und Nordafrika
 TREPKO AIS - Regionalbüro
 P.O. Box 58
 Al-Andalus 11817
 Kairo - Ägypten
 mobil: +2012 32 19 274
 tel./fax +20 2 227 34 613

Süd- und Ostafrika
 TREPKO Afrika
 P.O.Box 23396
 001-00 GPO Nairobi
 Kenia
 tel. +254 720 733 154
 fax +27 866 728 346

Nordamerika
 Trepko North America
 W3835 Hwy H
 Fredonia
 WI-53021
 Vereinigte Staaten von Amerika / USA
 tel./fax +1 (262) 339-5482

Worldwide supplier
 of filling/packaging machines



info@trepko.com
 www.trepko.com