

Maszyna posiada zwartą konstrukcję, wykonaną w całości ze stali nierdzewnej. Wyposażona jest w kompensator do bezpośredniego podłączenia do pompy podającej produkt ze zbiornika buforowego. Kompensator zapewnia ciągłe podawanie produktu i steruje częstotliwością pracy pompy. Instalacja jest przystosowana do mycia w systemie CIP.

Działanie maszyny:

1. Karton wyłożony folią lub papierem pergaminowym należy umieścić na stole roboczym maszyny.
2. Produkt podawany jest do kompensatora, a po otwarciu kurka, do ustnika napełniającego karton. Karton nakładany jest na ustnik i podnoszony za pomocą siłownika pneumatycznego, tak aby ustnik został dociśnięty do dna kartonu.
3. Następuje otwarcie kurka i rozpoczyna się proces dozowania. W miarę napełniania karton samoczynnie odsuwa się od ustnika, aż do osiągnięcia zadanego poziomu produktu w kartonie.
4. Kurek odcina dopływ produktu, a stolik z kartonem obniża się w celu swobodnego wysunięcia ustnika.
5. Napełniony karton należy zdjąć lub przesunąć na stolik doważania masy. Wyposażony jest on w celę ważącą, która przesyła informację o osiągniętej masie do sterownika. Jeśli zachodzi taka konieczność, następuje automatyczne doważanie porcji. Polega ono na dodatkowym, automatycznym podawaniu produktu w sposób impulsowy, aż do osiągnięcia wartości zadanej. Następnie karton należy zamknąć i odtransportować do miejsca przechowywania.

Alternatywnie maszynę można wyposażyć w koryto ślimakowe do podawania produktu, w którym dwa ślimaki tłoczą produkt do ustnika napełniającego karton. W tej wersji karton jest układany na stoliku rolkowym na boku – ruch kartonu w momencie dozowania odbywa się w układzie poziomym. Za pomocą układu pneumatycznego karton jest obracany o 90° do pozycji „otwartym bokiem w górę”. Doważanie produktu w tym przypadku odbywa się ręcznie.



**seria PMG**  
**model PMG-10**

półautomat do pakowania masła w bloki

**Trepko**

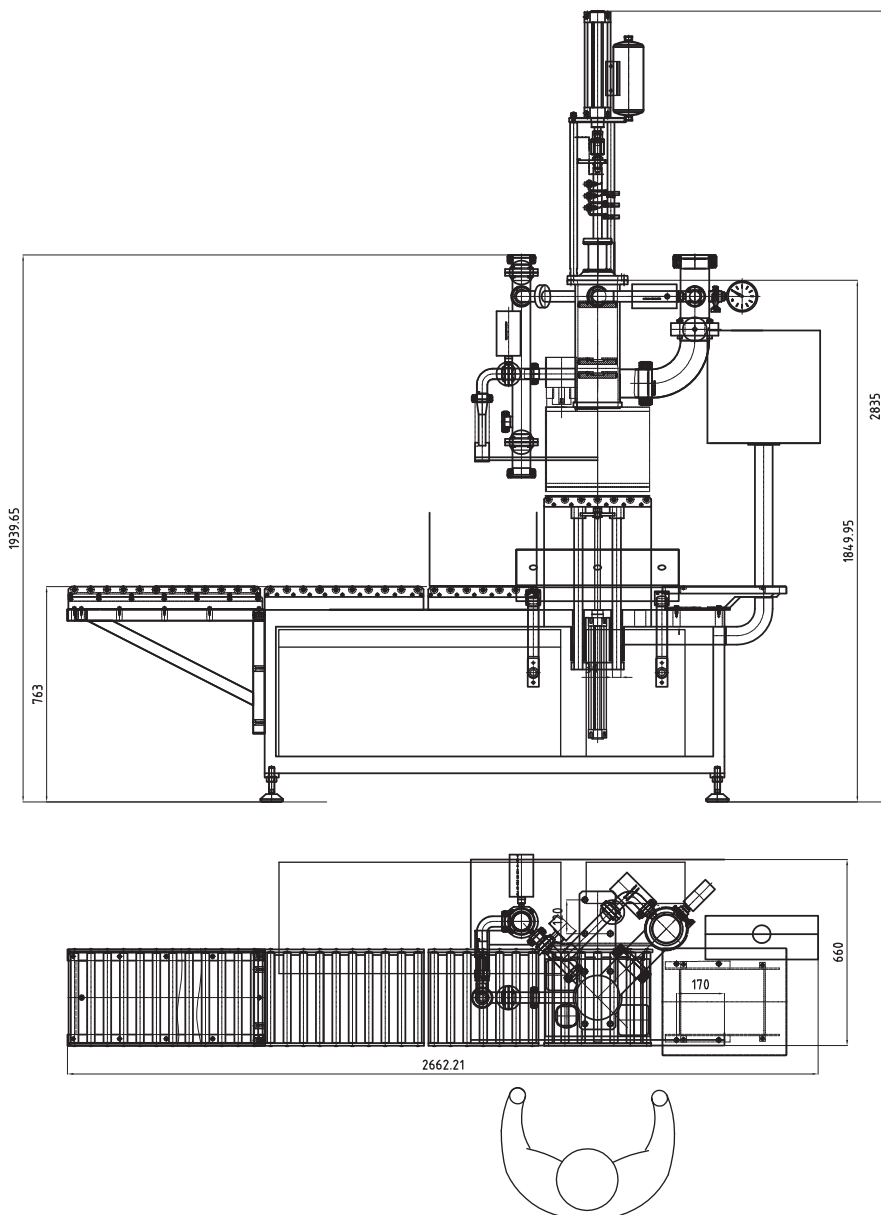

#### **Główna siedziba**

TREPKO A/S  
Kuldysen 15-17  
2630 Taastrup  
Dania  
tel. + 45 43 99 22 44  
fax + 45 43 99 26 55

#### **Wielka Brytania, Irlandia:**

TREPKO Limited  
Marshall Way  
Heapham Road Ind. Estate  
Gainsborough, Lincolnshire  
England, DN21 1GD  
Wielka Brytania  
tel. +44 1427 612244  
fax +44 1427 617797

#### **Europa Środkowo-Wschodnia**

TREPKO Sp. z o.o.  
ul. Roosevelta 116  
62-200 Gniezno  
Polska  
tel. +48 61 426 50 41  
fax +48 61 426 50 68

#### **Systemy Pakowania Zbiorczego**

TREPKO AB  
Maskingatan 2-4  
Box 551, 441 16 Alingsås  
Szwecja  
tel. +46 322 66 86 00  
fax +46 322 66 86 90

#### **Bliski Wschód i Afryka Północna**

Trepko A/S - Biuro regionalne  
P.O. Box 58  
Al-Andalus 11817  
Kair - Egipt  
mobile: +2012 32 19 274  
tel./fax: +202 227 34 613

#### **Ameryka Północna**

Trepko North America  
W3835 Hwy H  
Fredonia  
WI-53021  
USA  
tel./fax: +1 (262) 339-5482

## **Specyfikacja techniczna:**

Wydajność:	do 1 500 kg / godz.
Produkt:	masło
Dozowanie i podawanie produktu:	kompensator/koryto ślimakowe
Wymiary kartonu:	max 400 x 300 x 300 mm
Ręczne umieszczanie i zamykanie kartonu	
Wbudowana cela ważąca	
Zasilanie elektryczne:	1x230 V + N + PE, 50 Hz
Pobór mocy:	0,5 kVA
Zużycie sprężonego powietrza:	5 l / min

**Worldwide supplier of**   
**filling/packaging machines**

**info@trepko.com**  
**www.trepko.com**